

# VOICE DIALER

For Use with SSD8 Wireless Security System

## Installation Instructions

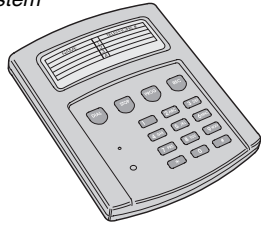

Help Line 1-800-528-4454

### 1. PRODUCT DESCRIPTION

This Voice Dialer is designed to connect to the SSD8 Wireless Security System. Fifteen seconds after the security system's siren sounds, the Voice Dialer will place a call to the programmed telephone numbers and play a recorded message to the dialed party. The Voice Dialer can dial up to four telephone numbers. Personal pagers can also be activated with the Voice Dialer to notify you that your alarm is sounding.

The Dialer digitally stores your custom voice message (the message can be up to 20 seconds long). When the SSD8 Console's siren sounds, the Dialer begins its communication sequence. After a 15 second delay, the Dialer will call the first programmed telephone number. In the case of a false alarm, the delay gives you time to cancel the message before it's sent by pressing the dialer's STOP button. The Dialer will check the telephone line for a dial tone, then dial the first telephone number. If there is no dial tone, the unit will hang up and try again. Five seconds after dialing, the message will repeat for 60 seconds, then the next telephone number will be dialed and the message will be played again.

During the message, the dialed party can stop the communication sequence and prevent the Voice Dialer from calling the next telephone number by pressing any key on their telephone keypad.

Three programmable options are available: The first option allows the dialed party to listen to the protected premises using the dialer's built-in microphone. With this option selected, when the dialed party presses any telephone key, the microphone will be switched on for 60 seconds. Pressing any key extends the time another 60 seconds, pressing 99 hangs up. The other two options allow tone or pulse dialing, and removing the 15 second activation delay.

### 2. DIALER FEATURES & SYSTEM OVERVIEW

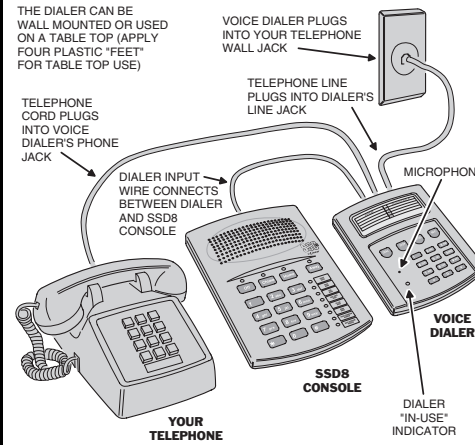

### 3. FILL IN FACEPLATE CARD

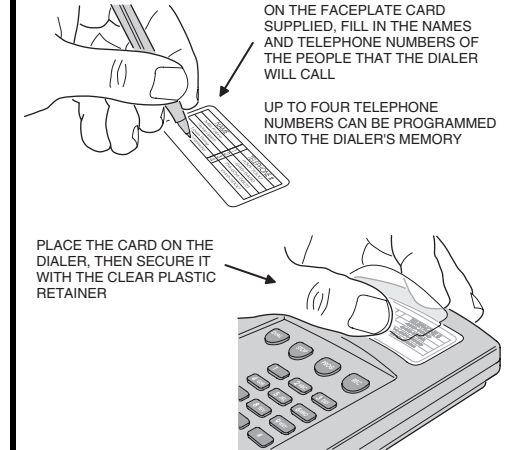

### 4. PLUG TELEPHONE INTO DIALER (OPTIONAL)

CONNECTING A TELEPHONE TO THE DIALER IS OPTIONAL

WITH A TELEPHONE CONNECTED YOU CAN LISTEN TO THE DIALER AS IT MAKES ITS CALLS AND PLAYS ITS MESSAGE DURING SYSTEM TESTING

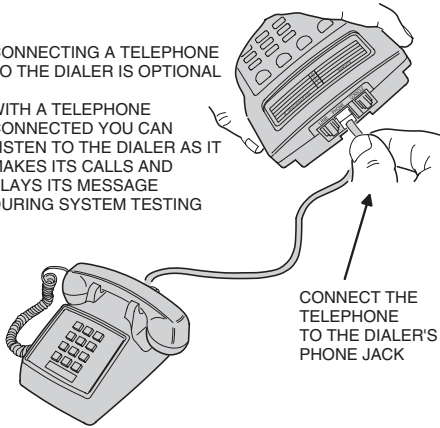

### 5. PLUG DIALER INTO SSD8 CONSOLE

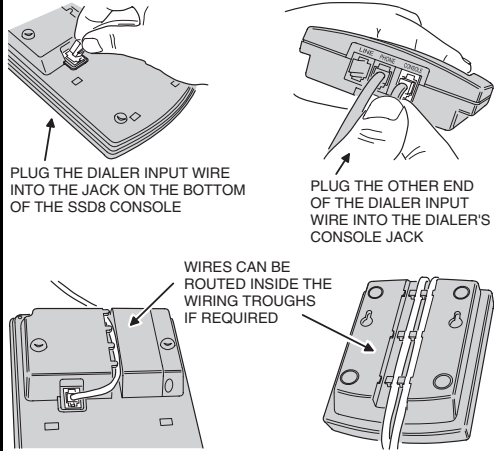

### 6. PROGRAM VOICE MESSAGE

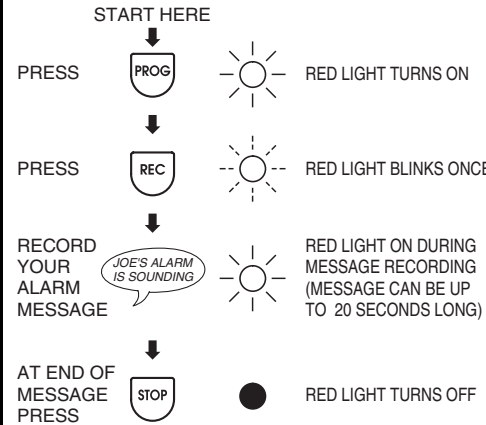

### 7. PROGRAM PHONE OR PAGER NUMBERS

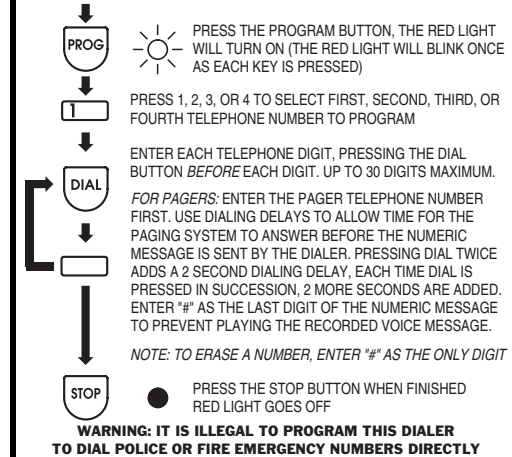

### 8. PLUG PHONE LINE INTO DIALER

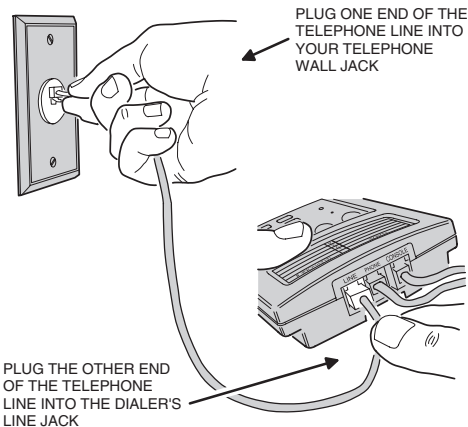

### 9. TEST DIALER

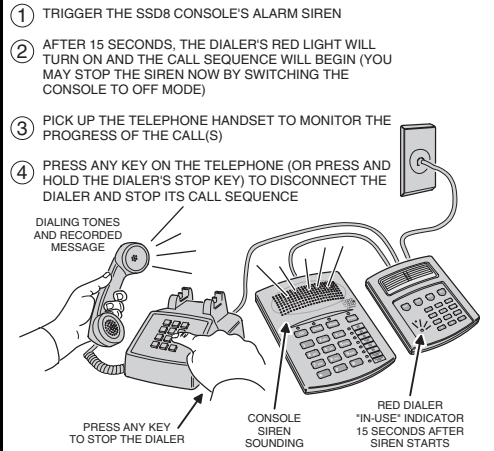

### 10. PROGRAMMABLE OPTIONS

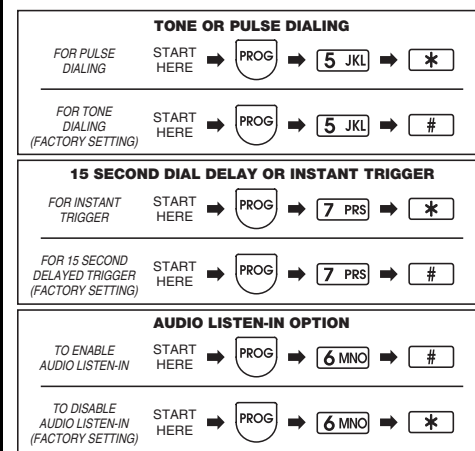

### LINEAR LIMITED RETAIL WARRANTY

Linear Corporation (the Company) warrants to the original purchaser that products delivered hereunder will be free of defects in materials and workmanship for a period of twelve (12) months from the date of purchase.

The Company within said period shall at its option, either repair or replace free of charge, any product or part thereof found (except batteries), upon the Company's inspection, to be so defective, and will return the repaired or replaced product to the purchaser at Company's expense.

For warranty service and shipping instructions contact WEMA at the telephone number shown below. Devices must be sent at owner's expense and be accompanied with statement of defect and proof of purchase.

This warranty is conditioned on the following:

- The Company must be notified within one year of purchase and have been given the opportunity of inspection by return of any alleged defective product free and clear of all liens and encumbrances to the Company or its distributor; and
- The product must not have been abused, misused or improperly maintained and/or repaired during such period; and
- Such defect has not been caused by corrosion or exposure to other than ordinary wear and tear.

**THE COMPANY MAKES NO OTHER WARRANTY OR REPRESENTATION OF ANY KIND WHATSOEVER INCLUDING ANY WARRANTY OF MERCHANTABILITY OR FITNESS FOR A PARTICULAR PURPOSE ARE HEREBY DISCLAIMED.**

The Company's maximum liability hereunder is limited to the purchased price of the product. In no event shall the Company be liable for any consequential, indirect, incidental or special damages of any nature arising from the sale or use of the product, whether based in contract, tort, strict liability or otherwise. Note: Some states do not allow limitations on incidental or consequential damages or how long an implied warranty lasts, so that the above limitations may not fully apply. This warranty gives specific legal rights and you may also have other rights which may vary from state to state.

Changes or modifications to the unit may void FCC compliance.

**For Warranty Service Call:  
WEMA 1-800-528-4454**

# MARCADOR PARA AVISO HABLADO DE ALARMA



Para usarse conjuntamente con el sistema inalámbrico de vigilancia SSD8

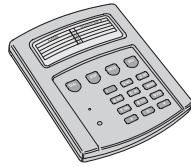

## Instrucciones para su instalación

Para asistencia técnica, llame al: 1-800-528-4454

### 1. DESCRIPCIÓN DEL PRODUCTO

Este Marcador para Aviso Hablado de Alarma se utiliza con el Sistema Inalámbrico de Vigilancia SSD8. Quince segundos después de sonar la sirena del sistema de vigilancia, el marcador llamará a los números de teléfono programados y transmitirá un mensaje grabado. El marcador puede llamar hasta cuatro números telefónicos. También puede activar bípens para informar a usted que está sonando la alarma.

El aparato graba en forma digital el mensaje que usted elija (con duración hasta de 20 segundos). Al sonar la sirena de la consola SSD8, el marcador inicia su secuencia de comunicación. Después de una espera de 15 segundos, marcará al primer teléfono programado. En caso de una falsa alarma, esta demora le dará tiempo para cancelar el mensaje antes de que sea transmitido, oprimiendo el botón STOP (deletem). Si el marcador no encuentra tono de marcar en la línea telefónica, colgará y volverá a intentar. Cinco segundos después de marcar, repetirá el mensaje durante 60 segundos, para luego marcar el siguiente número telefónico y nuevamente transmitir el mensaje.

Durante el mensaje, la persona a quien se ha llamado podrá interrumpir la secuencia de comunicación e impedir que el marcador llame al siguiente número, oprimiendo cualquier tecla en su teléfono.

Se cuenta con tres opciones programables. La primera opción permite a la persona a quien se ha llamado escuchar, a través del micrófono incorporado en el marcador, lo que ocurra en el lugar donde se produjo la alarma. Cuando se selecciona esta opción, la persona a quien se ha llamado no tiene más que oprimir cualquier tecla en su propio teléfono para activar el micrófono durante 60 segundos. Al oprimir de nuevo cualquier tecla, se prolongará el tiempo de activación del micrófono otros 60 segundos para colgar, marque 99. Otra opción permite marcar por tonos o por impulsos y la tercera opción elimina la demora de 15 segundos antes de activarse el marcador.

### 2. DESCRIPCIÓN GENERAL DEL SISTEMA



### 3. LLENE EL DIRECTORIO



### 4. CONECTE UN TELÉFONO AL MARCADOR (OPCIONAL)

ES OPCIONAL LA CONEXIÓN DE UN TELÉFONO AL MARCADOR

CON UN TELÉFONO CONECTADO DURANTE LAS PRUEBAS DEL SISTEMA, PODRÁ ESCUCHAR EL MARCADOR MIENTRAS HACE SUS LLAMADAS Y TRANSMITE SU MENSAJE

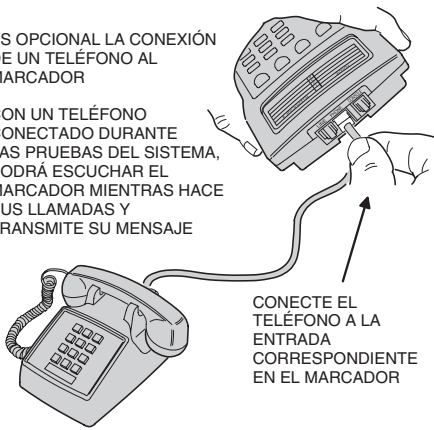

### 5. CONECTE EL MARCADOR A LA CONSOLA SSD8

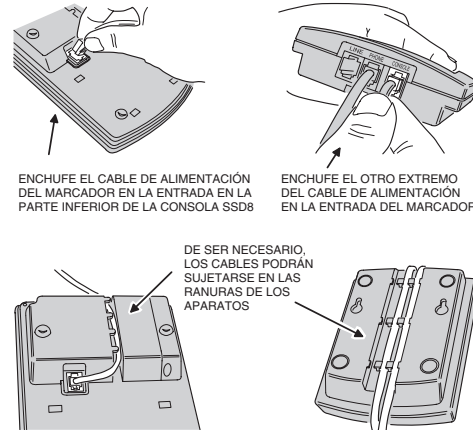

### 6. GRABE EL MENSAJE

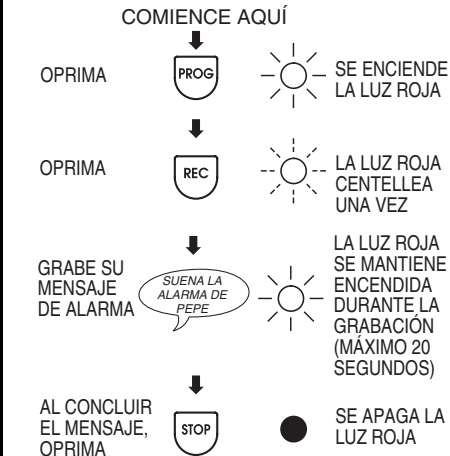

### 7. programe los números de teléfonos o bípens



### 8. CONECTE EL MARCADOR A LA LÍNEA TELEFÓNICA

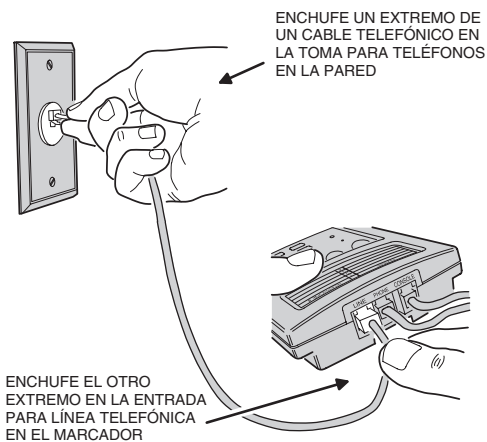

### 9. PRUEBE EL MARCADOR

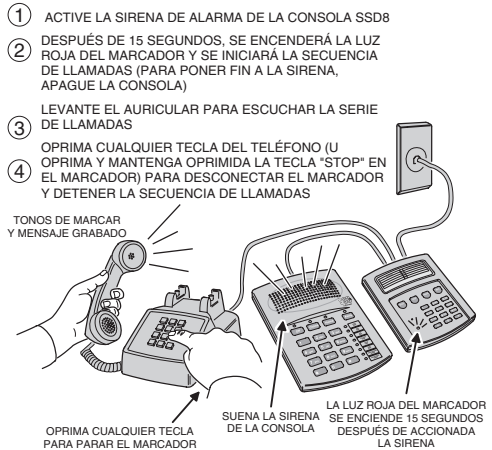

### 10. OPCIONES PROGRAMABLES



### GARANTÍA LIMITADA LINEAR PARA VENTAS AL POR MENOR

Linear Corporation (La Compañía) garantiza al comprador original, que los productos entregados serán libres de defectos en materiales o de manufactura por un periodo de (12) doce meses (A menos que la garantía que se extienda este vigente) desde la fecha de compra.

La Compañía en el periodo dicho tendrá la opción, o de reparar o de reemplazar libre de cargo, cualquier producto o parte hallada de ello (excepto baterías) bajo inspección de La Compañía, hallada muy defectuosa, retomar el producto reparado o reemplazado al cliente a cuenta de La Compañía.

Para servicio de garantía y envío de instrucciones contacte con WEMA al número telefónico indicado abajo. Los aparatos deberán ser enviados a cuenta propia y estar acompañados con una declaración de defecto y prueba de compra.

Esta garantía está condicionada en lo siguiente:

- 1) La Compañía debe ser notificada en el plazo de un año de la compra y haber tenido la oportunidad de una inspección por retorno de cualquier producto alegado defectuoso libre de toda carga y gravamen a la Compañía o a sus distribuidores.
- 2) El producto no deberá ser abusado, malusado o mantenido impropriadamente y/o reparado durante tal periodo; y
- 3) Tal defecto no deberá ser causado por corrosión o exposición a otros factores que ordinariamente desgastan.

**LA COMPAÑÍA NO HACE OTRA GARANTÍA O REPRESENTACION DE CUALQUIER INDOLE INCLUYENDO CUALQUIER GARANTÍA DE MERCANTILISMO O CONVENIENCIA PARA UN PROPOSITO PARTICULAR QUE SON POR ESTE MEDIO INVALIDADAS.**

La responsabilidad máxima de la Compañía está limitada al precio de compra del producto. En el caso de no estar.

La Compañía obligada por cualquier consecuencia, indirecta, accidental o daños especiales de cualquier naturaleza provenientes de la venta o uso del producto, ya sea basado en contrato, acto incorrecto, estrictamente responsable o de otro modo.

Nota: Algunos Estados no permiten limitaciones en daños accidentales o consecuales o cuanto tiempo implica la garantía final, así que las limitaciones arriba pueden no ser totalmente aplicadas.

Esta garantía da derechos reales específicos y usted puede también tener otros derechos que puedan variar de Estado a Estado.

Cambios o modificaciones a la unidad puede invalidar el cumplimiento FCC.

**Para Servicio de Garantía Llame: WEMA 1-800-528-4454**